

STORE TOILE EXTERIEUR – SCREEN GW

SCREEN GW

Spécification technique de base

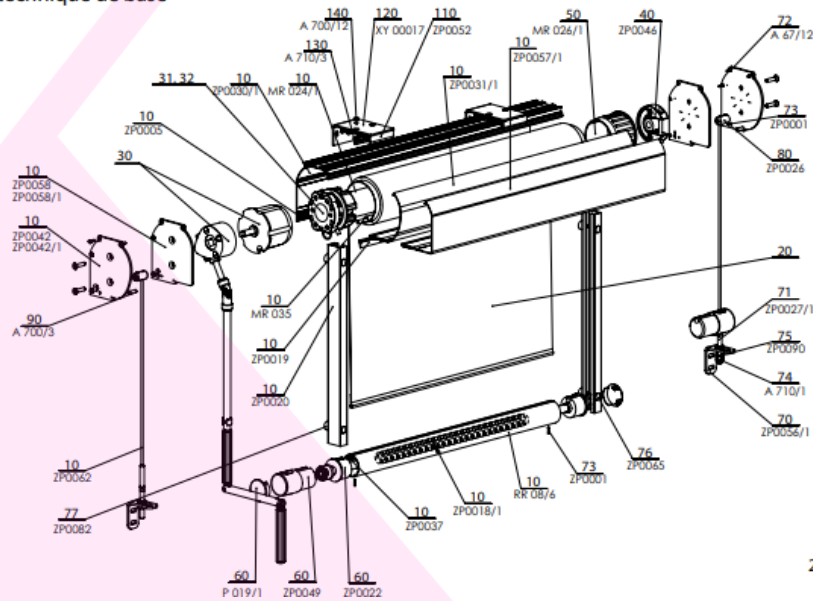

2-01

Variétés du guidage latéral

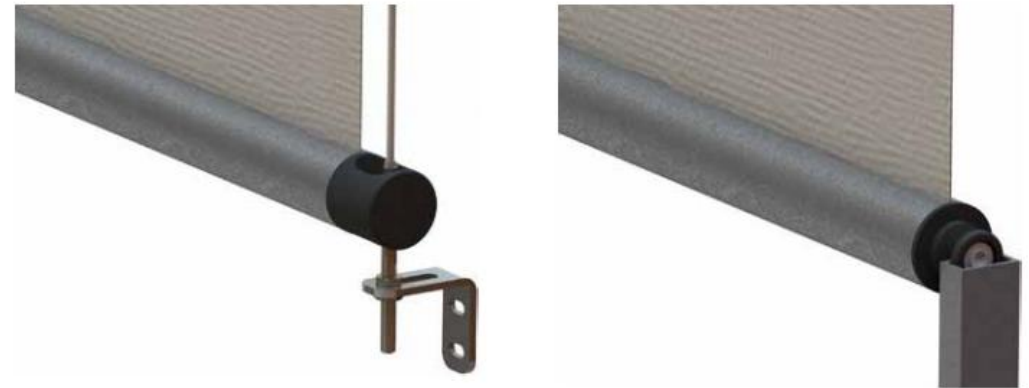





Type de manœuvre

- Par actionnement électrique – interrupteur ou récepteur intégré
- Manuellement – manœuvre par manivelle

Dimensions garanties

| VERSION | LARGEUR (MM) | | HAUTEUR (MM) | |
|---------|--------------|------|--------------|------|
| | MIN | MAX | MIN | MAX |
| poignée | 500 | 4000 | 500 | 3800 |
| moteur | 800 | 4500 | 500 | 4000 |

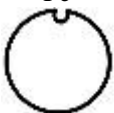
Paramètres techniques

| | BOX | | | PROFILÉ INFÉRIEUR | | | MONTAGE |
|---|---|---|--|---|--|--------------|--|
| | BOÎTIER | BOÎTIER | TUBE | | GAUDAGE COULISSES | CABLE | |
| Nom commercial Dimension (mm) Matériel | C 105 103 × 116,5 Al  | CT 105 104,5 × 116,5 Al  | Ø 78 mm Fe  | FD 42 Ø 42 mm Al  | GC 20 33 × 19 mm Al  | Ø 4 mm Fe | Dans le plafond (dans l'ouverture de fenêtre) Sur le mur (devant l'ouverture de fenêtre) |
| Couleur | Standard: RAL 9006 argenté clair RAL 9007 argenté foncé RAL 7016 gris anthracite Autres couleurs RAL sur demande* | | | Standard: RAL 9006 argenté clair RAL 9007 argenté foncé RAL 7016 gris anthracite Autres couleurs RAL sur demande* | | | |

*hors pièces en plastique

Version de couleur de base des profilés et des coulisses



Couleurs Système Décoral 1 des box, coulisses, barre finale avec laquage



Couleurs Système Décoral 2 des box, coulisses, barre finale avec laquage



Version de couleur supplémentaire avec laquage pour les profils et coulisses

Couleurs RAL – sur demande.

Choix de tissus

Nous proposons les tissus pour stores screen réalisés dans les matériaux suivants

- Fibre de verre recouverte d'une couche de PVC
- Fibre de verre exempte de PVC et halogènes
- Fibre polyester avec couche PVC

Satiné, Satiné Blackout, Satiné Métal

- La fibre de verre recouverte d'une couche de PVC garantit une stabilité parfaite des dimensions, la protection contre le feu et les substances chimiques, la stabilité aux UV et une excellente résistance face aux aléas climatiques.
- Dans le rapport standard, le tissu est composé de 42 % de fibre de verre, qui est recouvert de 58 % de PVC (les tissus de type blackout font exception).

Screen Nature

- Les tissus de type SCREEN NATURE ont une composition particulière, en 100 % fibre de verre sans contenir de PVC ou halogènes – ils respectent ainsi les strictes exigences écologiques avec un impact minimal sur l'environnement, de protection de la santé, de sécurité et de résistance au feu (A2, M0).

SCR

- La combinaison de 30 % de fibre polyester et de 70 % de PVC offre une large palette de tissus pour un usage intérieur, satisfaisant aux exigences de bases sur la fonctionnalité, le design, le confort thermique et visuel.

Soltis 86, 92, 99

- Le matériau est fabriqué en tissu réalisé en fibre de polyester hautement résistante et traité en surface par du PVC pigmenté; le matériau est prétendu dans les deux sens à l'aide de la technologie Précontraint, lui garantissant une grande stabilité de dimensions et une importante solidité
- Parmi les autres atouts du matériau, nous pouvons également citer ses propriétés exceptionnelles d'isolation thermique, ses propriétés visuelles et de lumière optimales, la constance de couleur (stabilité aux UV) et la résistance au feu (B1, M1).

SCR 4005

- Usage intérieur et extérieur
- Prix plus basse pour la qualité standard

Cristal Plus 500 FSR

- Le tissu est produit du composé PVC-P (polyvinylchloride + assouplissant + des ingrédients). On s'agit d'un matériel thermoplastique, qui nous garanti le conformisme d'un tissu.
- Le tissu ne change pas gravement sa structure dans les températures de 55 °C / -10 °C .
- Ce matériel a également la conductivité thermique très basse don cil n'absorbe trop de chaleur et ne se préchauffe.

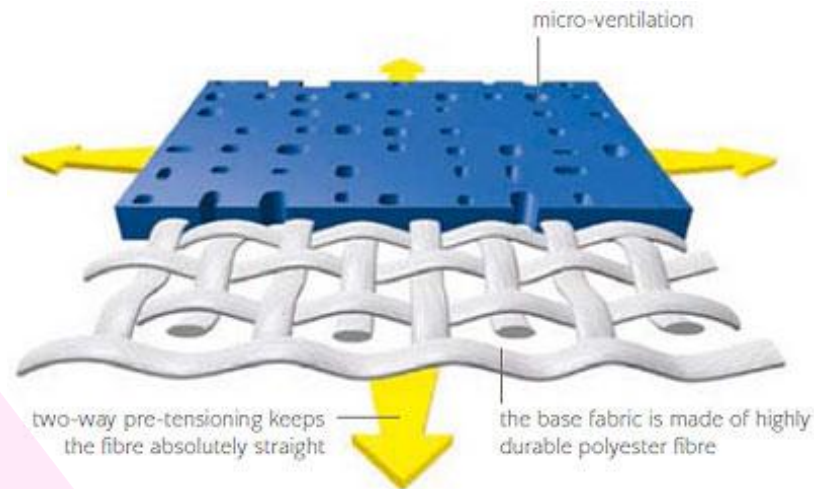

Echantillon des tissus (d'autres sont disponibles)



Variantes de montage

- Dans l'ouverture de fenêtre (plafond)
- Devant l'ouverture de fenêtre (mur)

Montage sur le plafond

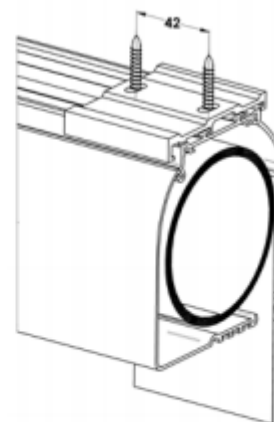
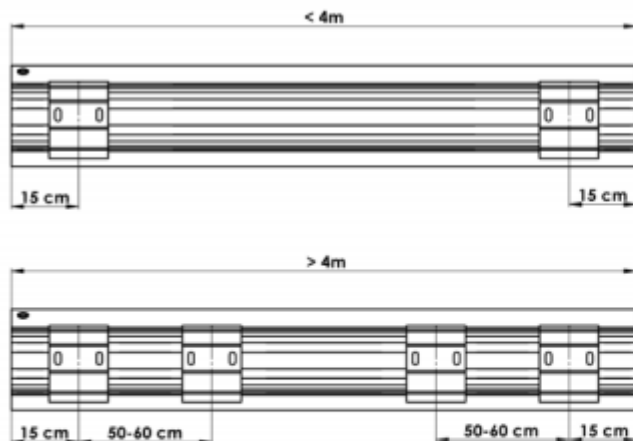

- si c'est possible, la distance par rapport au mur dépend des modalités du montage de la console et donc de la position des coins (7) :

- coin avant: **52 mm**
- coin derrière: **100 mm**

- montage de la console avec les vis de fixation / les coins orientés vers la salle minimise la distance entre l'enveloppe supérieure et le mur de derrière, mais la console demeure visible et ne donne pas d'aspect esthétiquement positif ;

- montage de la console avec les vis de fixation et les coins derrière est meilleur mais demande 5 cm, au minimum, entre la paroi derrière et l'enveloppe supérieure.

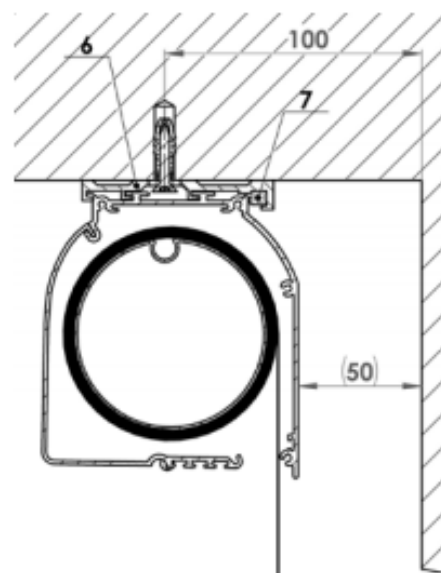
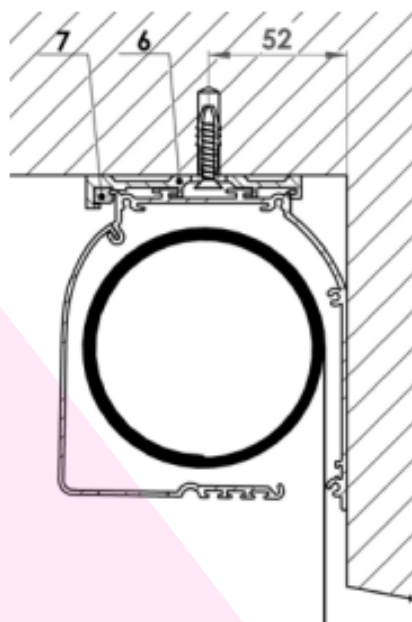

Montage sur le mur

